



SODEVA

PHARMACIE

COSMÉTIQUE

CHIMIE FINE

AGRO ALIMENTAIRE

MATÉRIAUX AVANCÉS

MÉTALLURGIE

ÉLECTRONIQUE

INDUSTRIE DES POUDRES

TAMISAGE TAMISAGE

PAR ULTRASONS

SEPAR-LINE



Les séparateurs vibrants de la gamme SEPAR-LINE ont été conçus par SODEVA tout spécialement pour les applications à fort débit :

- **Tamissage de contrôle et de sécurité.**
- **Séparation en phase sèche ou liquide avec faible pourcentage de refus.**

Qualités et avantages

- Tamisage "plein passage" avec passage direct des produits sur la toile sans zone de rétention pour des débits élevés.
- Encombrement très réduit en hauteur facilitant son intégration dans les installations industrielles.
- Alimentation et évacuation du produit en ligne droite utiles pour une alimentation de BigBags, poste d'ensachage, vrac et composition...
- Vibration générée par deux moteurs à balourds périphériques créant un mouvement tridimensionnel.
- Réglage aisé et personnalisable en jouant sur l'intensité de la vibration et l'inclinaison des moteurs.
- Eléments facilement et rapidement démontables.
- Nombreuses configurations possibles :
 - Diamètres : 600-900-1200-1500
- Nombreux systèmes de décolmatage :
 - Ultrasons : système SONISCREEN de SODEVA (Breveté)
 - Ballonnets, brosses, jets d'air...
- Fabrication en acier inox 316L passivé. Possibilité de finition poli-miroir (Ra 0.8), joints et colle de qualité alimentaire.

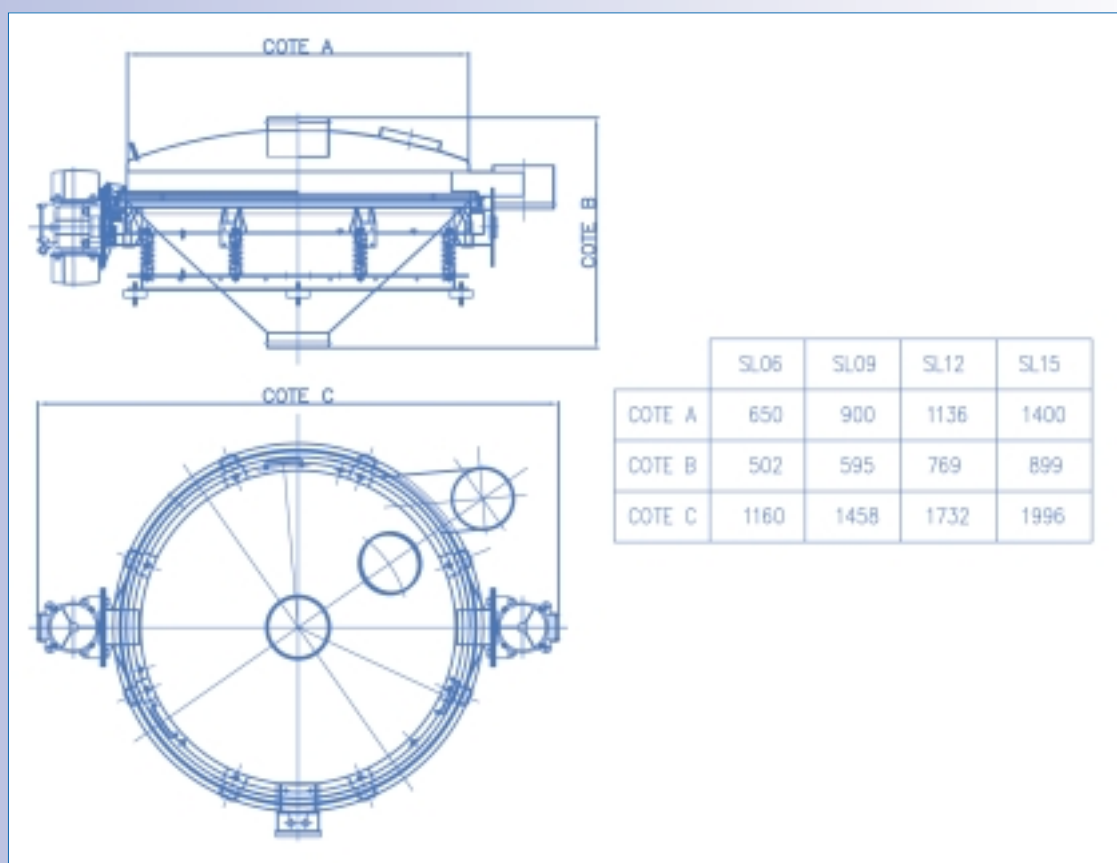

Rentoilage à façon
toutes marques.

SAV

Intervention
technicien sur
demande

Essai

Tests de débit
et de qualité
de tamisage
en atelier

Etude de
faisabilité
personnalisée



SODEVA

526, route des Gorges du Sierroz • F - 73100 Grésy-sur-Aix • Tél +33 (0) 4 79 34 36 80 • Fax +33 (0) 4 79 34 36 90 • info@sodeva.com

www.sodeva.com